



## ENGANCHE N° 1417 TOYOTA COROLLA SEDAN 06/2003

**N° DE HOMOLOGACION:** e6\*94/20\*0419\*00  
**VALOR D'** 7,50  
**VALOR S'** 70  
**P.M.R.** 1300

### ELEMENTOS QUE SE APORTAN

1 ENGANCHE REFERENCIA 1417	
1 BOLA T44K066	(*)
2 TORNILLOS M12X65 – DIN 931	(*)
2 TUERCAS DE SEGURIDAD M12 – DIN 934	(*)
1 ANILLA DE SEGURIDAD	(*)
4 TORNILLOS M12 – 1/25X35 MM – DIN 961	(A)
5 ARANDELAS DE SEGURIDAD M12 – DIN128A	(A-F)
4 ARANDELAS 40X35X12X4	(A)
4 TORNILLOS M10X35 DIN933	(B-E)
4 ARANDELAS DE SEGURIDAD M10 DIN128A	(B-E)
2 PIEZAS DE TUERCA H	(B)
2 TORNILLOS M8X25 DIN 933	(C)
4 TUERCAS M8 DIN 934	(C-D)
2 ARANDELAS DE SEGURIDAD M8 DIN 128 <sup>a</sup>	(C)
2 ARANDELAS 25X8,4X2 RON 84252	(C)
2 TUERCAS M10 DIN 934	(E)
1 TORNILLO M6X25 – DIN933	(G)
1 ARANDELA DE SEGURIDAD M6 DIN 128 <sup>a</sup>	(G)
2 ARANDELAS 6,4X18X1,5	(G)
1 TORNILLO M12X35	(F)
2 PIEZAS DE MONTAJE (I)	
1 PIEZA DE MONTAJE J	



# TREKHAKEN - ATTELAGES

G.D.W: nv  
Hoogmolenwegel 23  
B-8790 WAREGEM  
Tel. 32 (0) 56 60.42.12  
Fax 32 (0) 56 60.01.93

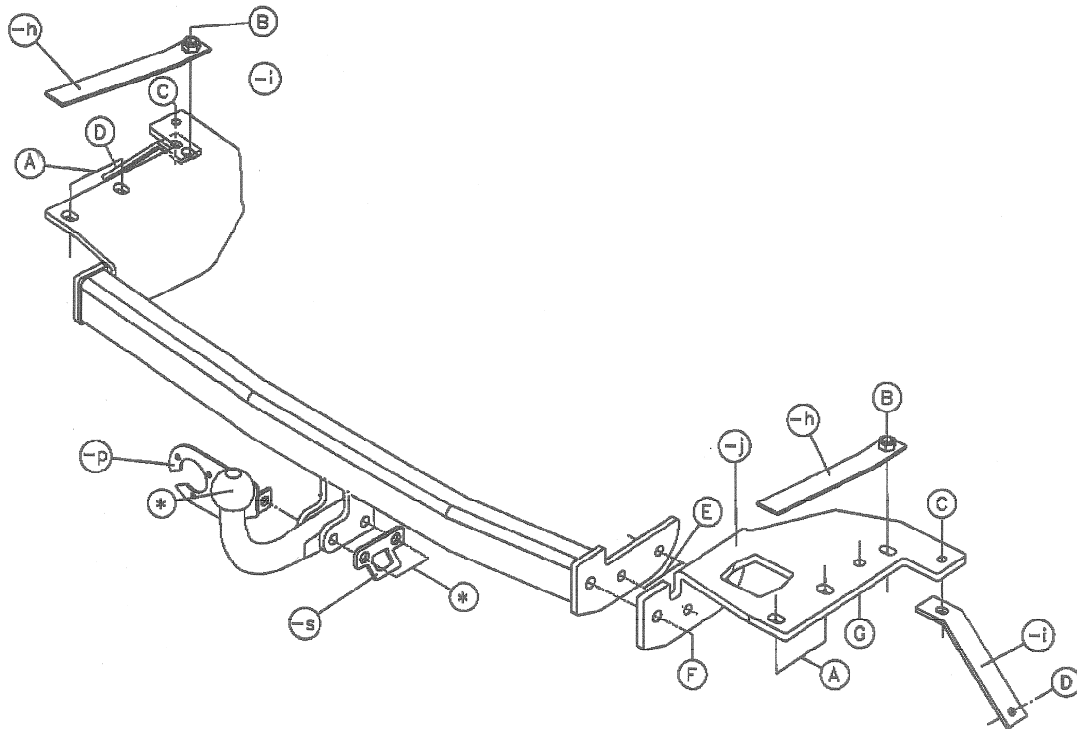



## INTRUCCIONES DE MONTAJE

1. Desmontar el paragolpes y el refuerzo. Quitar el tubo de escape trasero y la placa de protección. Los cauchos de suspensión se quedan en el chasis. Suprimir definitivamente la anilla de arrastre.
2. Colocar la placa de montaje j con los puntos A y B en la parte derecha en la parte inferior de la viga del chasis. Los puntos A se adaptan a los orificios fileteados previstos o la anilla de arrastre que estaba fijada. El punto B se adapta a los orificios previstos en la parte baja de la viga del chasis. Introducir los tornillos y las arandelas en A. Introducir en B la pieza de tuerca H por las aberturas traseras a las vigas del chasis hasta la parte alta del orificio previsto e introducir allí también el tornillo. No apretar tanto.
3. Colocar el enganche con e y f en la placa de montaje j, con los puntos A y B contra la parte inferior sobre los orificios previstos del chasis izquierdo. A se adapta a los orificios fileteados previsto donde la anilla de tracción estaba fijada y B se adapta a los orificios previstos al lado inferior de la viga del chasis. Introducir la pieza de tuerca h hasta la parte superior del orificio del punto B e introducir los tornillos y las arandelas en A y b. No apretar.
4. Colocar la pieza de montaje i con los puntos D sobre los tornillos previsto que están soldados al vehículo a derecha e izquierda casi en la parte inferior de la placa del vehículo. Los puntos C se adaptan a los puntos C del enganche. Introducir los tornillos y fijar todo bien (ver tensión).
5. Montar el soporte metálico. Hacer un recorte en la parte inferior del paragolpes. Volver amontar el paragolpes y las partes desmontadas en el punto 1.
6. Montar la bola junto con la anilla de tracción. Fijar todo bien.